

UNITÉ D'ALIMENTATION FERROMAGNÉTIQUE HID / CLASSE II

BCS-E 35.3 TB

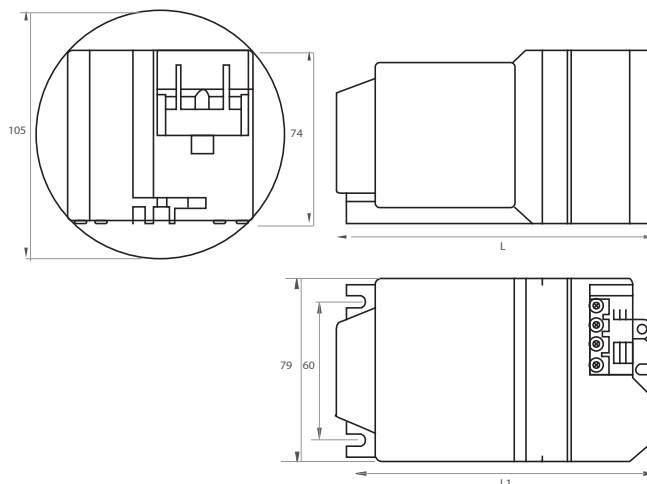

Schéma technique



Référence	Code	Puissance	A	Lampes	Ta	Pertes	Dimensions en mm h x l x L (L1 x ø)	Colisage
BCS-E 35.3 TB	2202140	35 W	0,22	MH iodure : E27 - G8.5 G12 HPSV sodium : E27	55 °C	8,3 W	74 x 79 x 132 (60 x 118)	1

Option : amorceur longue distance 15 mètres

Optional : long distance ignitor 15 meters

<p>Unité d'alimentation pour lampes iodures métalliques et sodium Tension d'entrée : 230 V Tension d'allumage : 3,5 - 4,5 kV Fréquence d'entrée : 50 Hz Température maximale d'enroulement (Tw) : +130 °C Facteur de puissance : 0,90</p> <p>Essai au fil incandescent : 850 °C Amorceur électronique Condensateur à haut facteur de puissance Distance maximale lampe / ballast : 2 m Ballast moulé de résine Avec protection thermique</p> <p>EN 61347-1 ; EN 61347-2-9 ; EN 61347-2-1 ; EN 60598-1 ; EN 60923 ; EN 60827 ; EN 61000-3-2 ; EN 55015 ; EN 61547 ; EN 61000-3-3</p>	<p>IP40 Classe II Control gear unit for metal halide and sodium lamps Input voltage : 230 V Ignition voltage : 3,5 - 4,5 kV Input frequency : 50 Hz Max. winding temperature (Tw) : +130 °C Power factor : 0,90</p> <p>Glow wire test : 850 °C Electronic ignitor High power factor capacitor Max. distance lamp / ballast : 2 m Moulded - resin ballast With thermal protector</p> <p>EN 61347-1 ; EN 61347-2-9 ; EN 61347-2-1 ; EN 60598-1 ; EN 60923 ; EN 60827 ; EN 61000-3-2 ; EN 55015 ; EN 61547 ; EN 61000-3-3</p>
---	--