

MANUEL D'UTILISATION

1800520 - Contrôleur rideaux PUSH RF WIFI TUYA DIN RAIL

- Contrôle via les applications Tuya Smart et Smart Life
- A connecter avec deux boutons poussoirs pour contrôler le pourcentage d'ouverture / de fermeture du rideau.
- Alerte sonore : si dans un délai de 3 sec, la fermeture / ouverte rencontre un problème à 7 reprises, émission d'un signal sonore.
- Commande vocale, prise en charge d'Amazon Alexa et de Google Assistant.
- Fonctionne avec la télécommande 4 zones (code : 1800570) - en option.



CE RoHS emc RED

Paramètres techniques

Entrée et sortie	
Tension d'entrée	100-240 Vac - 50-60 Hz
Courant de sortie	max. 2 A (AC)
Puissance de sortie	200 - 480 W
Signal d'entrée	Tuya + RF 2.4 GHz + PUSH
Distance de contrôle	30 m (sans obstacle)

Environnement	
Température ambiante	Ta = -10 °C à +55 °C
Température du boîtier	Tc = +65 °C
Indice de protection	IP20
Produit	
Dimensions	28 x 49,5 x 56

Schémas techniques

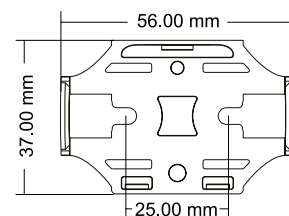
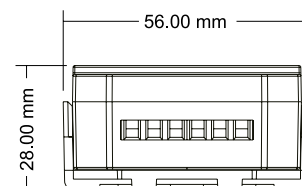
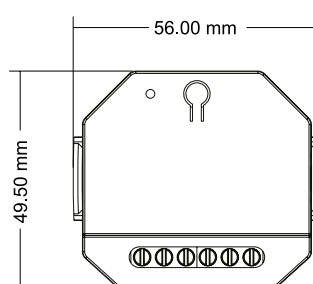
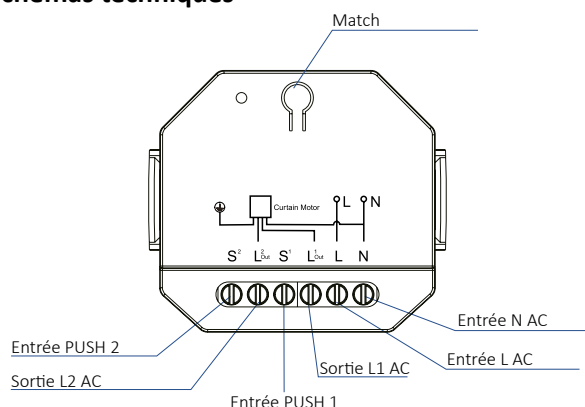

Installation

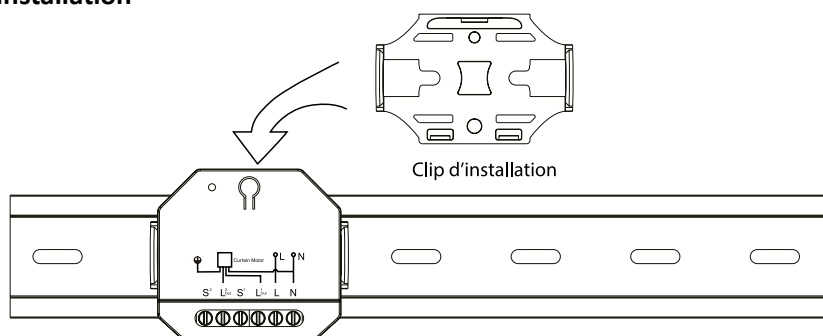

Remarques :

1. L'installation et la désinstallation doivent être réalisées par un électricien professionnel.
2. Tenir l'appareil hors de portée des enfants.
3. Tenir l'appareil à l'écart de l'eau, de l'humidité et de la chaleur.
4. L'appareil doit être tenu à l'écart des sources de signaux puissants (tels que les fours à micro-ondes) afin d'éviter toute interruption du signal et tout dysfonctionnement de l'appareil.
5. Éviter de placer l'appareil à proximité de matériaux à haute densité (métal, murs en béton, etc.), qui réduiraient ou bloqueraient le signal sans fil.

Schémas de câblage

• Avec bouton poussoir

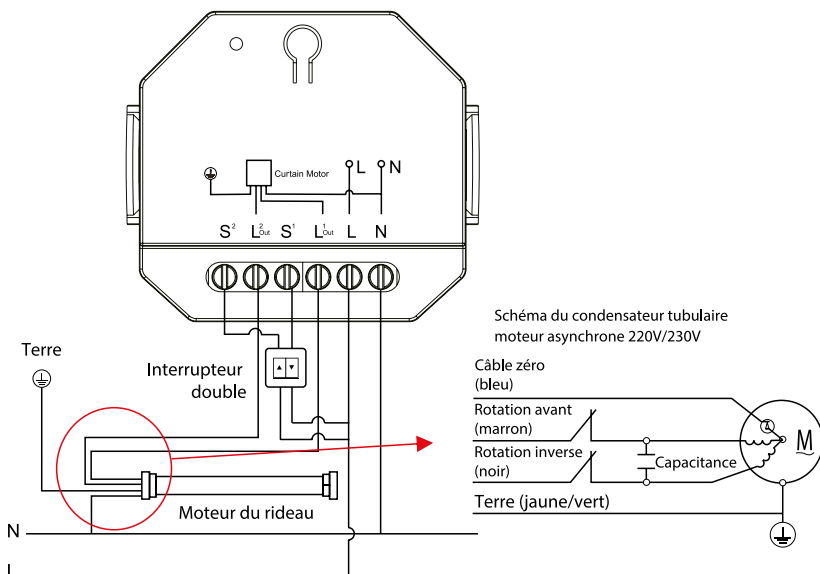

• Sans bouton poussoir

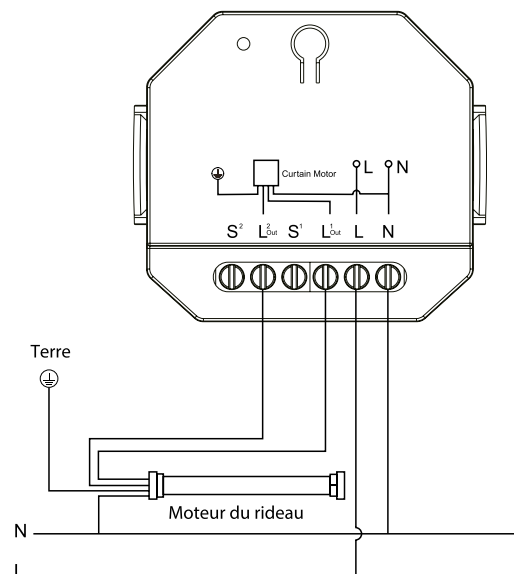

Remarques :

Les deux interrupteurs commandent respectivement la marche avant et la marche arrière. Le sens de la marche avant et de la marche arrière est déterminé par le câblage du moteur du rideau, du store ou du volet.

Il est possible de câbler jusqu'à 10 boutons-poussoirs par contrôleur.

Il est possible de câbler jusqu'à 20 contrôleurs par bouton-poussoir.

Schéma de l'installation

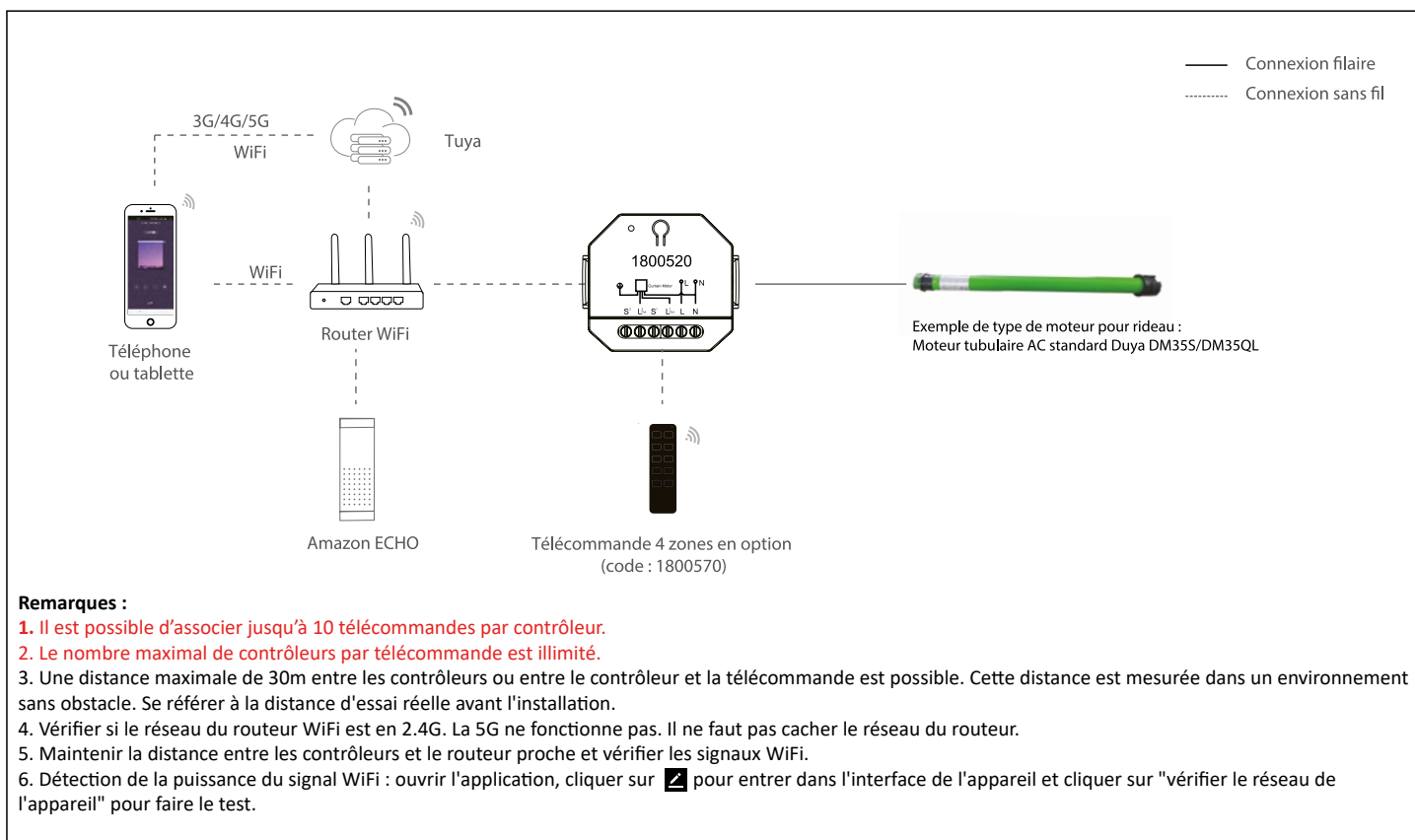

Remarques :

1. Il est possible d'associer jusqu'à 10 télécommandes par contrôleur.

2. Le nombre maximal de contrôleurs par télécommande est illimité.

3. Une distance maximale de 30m entre les contrôleurs ou entre le contrôleur et la télécommande est possible. Cette distance est mesurée dans un environnement sans obstacle. Se référer à la distance d'essai réelle avant l'installation.

4. Vérifier si le réseau du routeur WiFi est en 2.4G. La 5G ne fonctionne pas. Il ne faut pas cacher le réseau du routeur.

5. Maintenir la distance entre les contrôleurs et le routeur proche et vérifier les signaux WiFi.

6. Détection de la puissance du signal WiFi : ouvrir l'application, cliquer sur pour entrer dans l'interface de l'appareil et cliquer sur "vérifier le réseau de l'appareil" pour faire le test.

Association à l'application Tuya Smart

Télécharger l'application Tuya Smart ou Smart Life.

Maintenir enfoncé le bouton Match pendant 5 sec, ou appuyer deux fois rapidement sur le bouton Match, ou mettre l'appareil hors puis sous tension à 5 reprises afin d'effacer les connexions précédentes et entrer dans le mode de configuration Smart. Le témoin lumineux clignote rapidement.

Le mode de configuration dure 30 sec et est automatiquement quitté passé ce délai.

Si la connexion à l'application Tuya est réussie, le témoin lumineux s'arrête de clignoter, et l'appareil est visible dans l'application Tuya.



Smart Life



Tuya Smart

Interface des applications TUYA

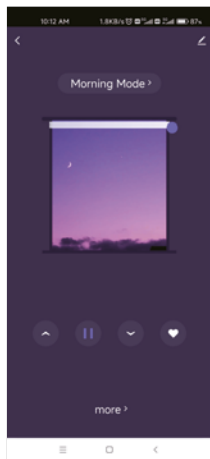

Interface principale

Ouverture / fermeture / pause du rideau, réglage de la meilleure position (le pourcentage de position des rideaux).

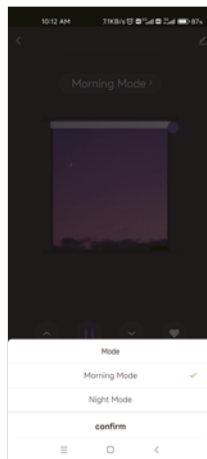

Interface du mode de travail

Mode matin : rideau fermé
Mode nuit : rideau ouvert

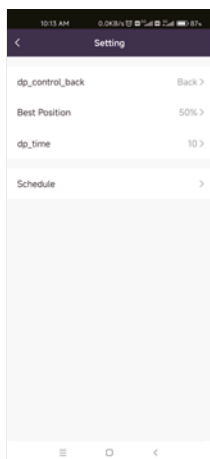

Interface de réglage

Direction du moteur :

Moteur positif par défaut, ouverture totale du rideau à 100 %, inverse, fermeture totale du rideau à 100 %.

Meilleure position :

Après avoir défini le pourcentage de la position idéale, cliquer sur "meilleure position" dans l'interface principale, le rideau se déplacera automatiquement vers la position correspondante.

Temps de déplacement :

Définir la durée totale d'ouverture/fermeture du rideau, la durée minimale étant de 10 secondes.

Horaire :

Régler le rideau pour qu'il s'ouvre/se ferme à des heures pré-définies.

Fonctionnement avec la télécommande 4 zones (code : 1800570) - à acheter en supplément

Deux façons d'associer / de dissocier la télécommande existent, les voici :

1) Utiliser le bouton Match du contrôleur

• Associer

Appuyer sur le bouton Match puis appuyer immédiatement sur le bouton ON de la zone choisie de la télécommande.

Le témoin lumineux clignote pour signifier que l'association a fonctionné.

• Dissocier

Maintenir enfoncé le bouton Match durant 10 sec pour supprimer toutes les liaisons avec les télécommandes.

Le témoin lumineux clignote pour signifier que les liaisons ont été supprimées.

2) Redémarrer l'alimentation

• Associer

Mettre l'installation hors tension. La mettre sous tension, hors tension, sous tension, hors tension et sous tension. Appuyer immédiatement 3 fois sur le bouton ON de la zone choisie de la télécommande.

Le témoin lumineux clignote 3 fois pour signifier que l'association a fonctionné.

• Dissocier

Mettre l'installation hors tension. La mettre sous tension, hors tension, sous tension, hors tension et sous tension. Appuyer immédiatement 5 fois sur le bouton ON de la zone de la télécommande de laquelle dissocier l'appareil. Le témoin lumineux clignote 5 fois pour signifier que la dissociation a fonctionné.

Remarques :

1. Seule la télécommande 4 zones (code : 1800570) est compatible.

2. Une fois la télécommande associée, la touche ON/OFF de la télécommande contrôle l'ouverture / la fermeture du rideau.

Le réglage de la luminosité permet de contrôler le pourcentage de position du rideau (une luminosité de 100 % correspond à une ouverture complète).

3. Réinitialiser l'appareil : maintenir enfoncé le bouton Match durant 15 sec.

Mode PUSH

L'appareil est compatible avec les boutons poussoirs disponibles dans le commerce.

Démarrer le moteur du rideau en avant et en arrière en appuyant brièvement sur les boutons gauche et droit, c'est-à-dire en ouvrant/fermant le rideau.

Un appui court déclenche le mouvement du rideau. Un nouvel appui court arrête le mouvement du rideau.