

PANNEAU LED

PANNEAU LED 595X595 36W 3600lm CCT 3000/4000K UGR<19

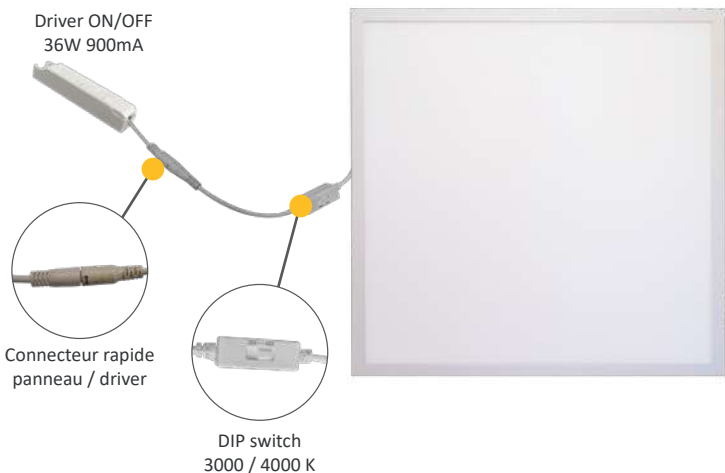

INFORMATIONS CLÉS :

- Personnalisable : température de couleur réglable (3000K / 4000K) par un DIP switch situé sur le cordon côté panneau.
- Driver remplaçable facilement grâce à un connecteur quart de tour par un driver DALI PUSH (réf : 1650635).

Schémas techniques

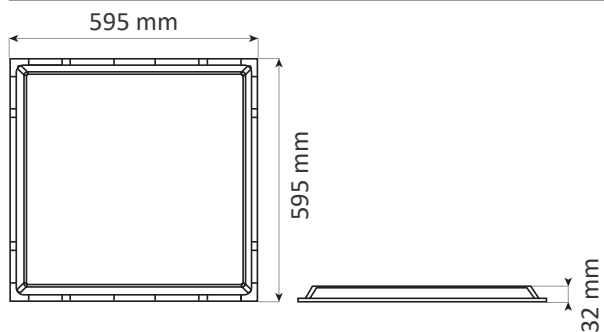

Livré avec

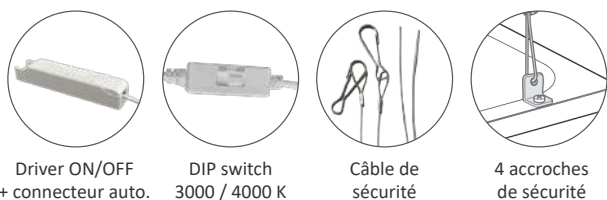

Accessoires vendus séparément



Référence	Code	Puissance	T °C	Candelas	Lumens LED	Lumens sortants	Dimensions h x l x L (mm)	Colisage
Panneau LED 595*595 36W 3600lm CCT 3000/4000K UGR<19 (Driver 36W 900mA fourni)	5420190	36 W	3000 K	1800 cd	3600 lm	3240 lm	32 x 595 x 595	1
			4000 K	1800 cd	4000 lm	3600 lm		
ACCESSOIRES NON FOURNIS	Driver dimmable compatible	DCC DALI PUSH 42W 150-1050mA + looping + connecteur	1650635	Fiche technique du DCC DALI PUSH 42W 150-1050mA + looping + connecteur				1
	Accessoires	Panneau LED - kit de suspension	5050025					1
		Panneau LED - kit de montage en surface	5420191					1
	Écarteur laine de verre - pour Dalles 600*600	3813710	Fiche technique de l'écarteur laine de verre - pour Dalles 600*600				1	

Diffuseur UGR<19	UGR <19 diffuser
MacAdam : <6 SDCM	MacAdam : <6 SDCM
L70-B50	L70-B50
IRC : >80	CRI : >80
Facteur de puissance : >0,9	Power factor : >0,9
Essai au fil incandescent : 650 °C	Glow wire test : 650 °
Efficacité lumineuse : 100 lm/W	Light efficiency : 100 lm/W
Température ambiante (Ta) : -10 °C à +45 °C	Operating ambient temperature (Ta) : -10 °C to +45 °C
Nombre d'allumage ON/OFF : 30 000	ON/OFF cycles : 30 000
Tension d'entrée : 220 - 240 Vac / 50 - 60 Hz	Input voltage : 220 - 240 Vac / 50 - 60 Hz
48 x LEDs 2835	48 x 2835 chip
Poids : 1,380 kg	Weight : 1,380 kg

Livré avec câble de sécurité de 1,7m de long + 4 crochets déjà montés sur le panneau
 Cadre blanc RAL 9003 en aluminium
 Connecteur rapide panneau/driver

Supplied with a 1,7m long safety cable + 4 hooks already mounted on the panel
 White RAL 9003 aluminium frame
 Panel/driver quick connector

Certificat d'innocuité photo-biologique : groupe 0 Photo-biological safety certification : group 0

EN IEC55015:2019+A11:2020 ; EN IEC61000-3-2:2019+A1:2021 ; EN IEC55015:2019+A11:2020 ; EN IEC61000-3-2:2019+A1:2021 ;
 EN61000-3-3:2013+A1:2019+A2:2021 ; EN61547:2009 ; EN61000-3-3:2013+A1:2019+A2:2021 ; EN61547:2009 ;
 IEC60598-2-2 ; EN60598-2-2:2012 ; EN IEC60598-1:2021+A11:2022 ; EN IEC60598-2-2:2012 ; EN60598-2-2:2012 ; EN IEC60598-1:2021+A11:2022 ;
 EN IEC62031:2020+A11:2021 ; EN62493:2015+A1:2022 EN IEC62031:2020+A11:2021 ; EN62493:2015+A1:2022